

1. Монтаж адаптера и переходника привода для различных типоразмеров валов

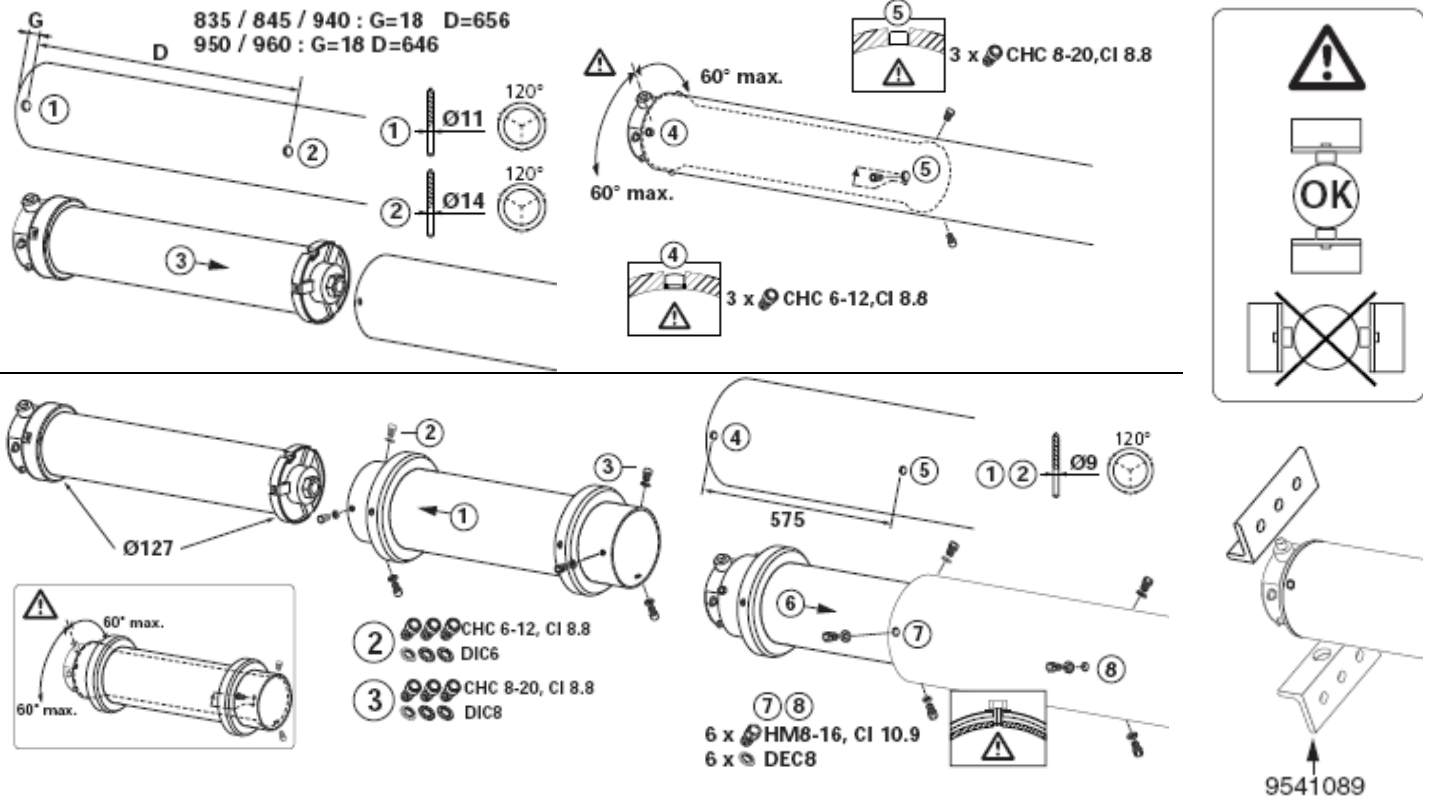

2. Подключение однофазного привода на 230 В

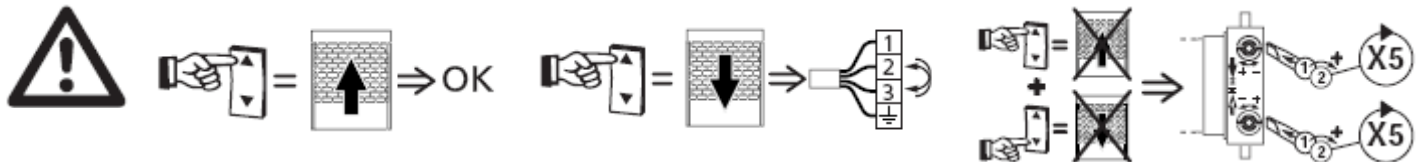
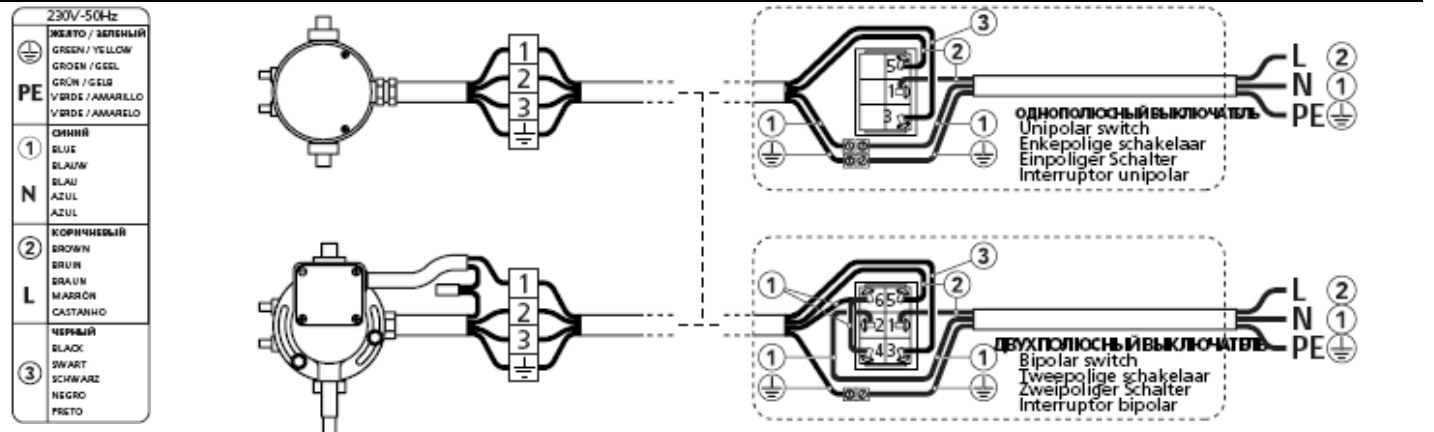

3. Определение необходимого конечного выключателя для настройки

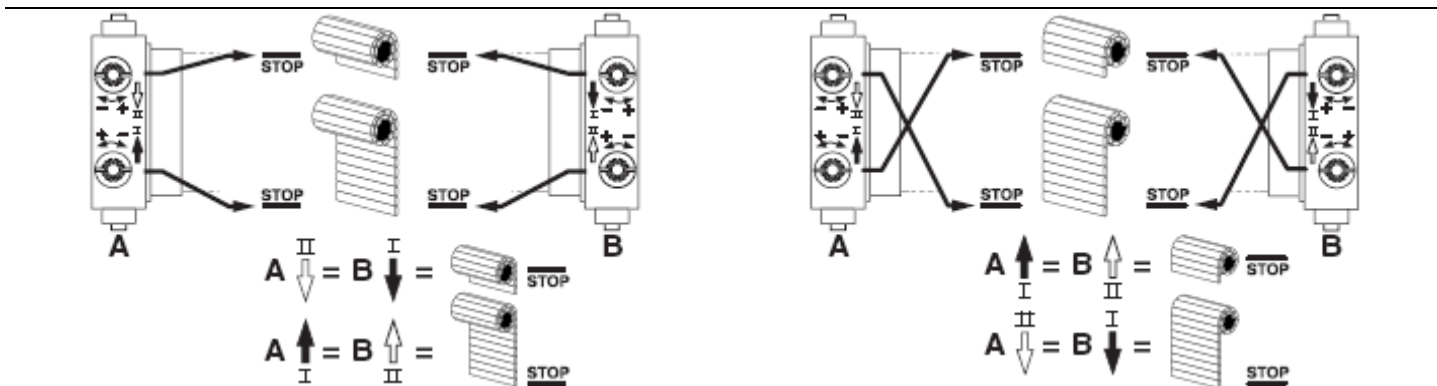

4. Подключение трёхфазного привода

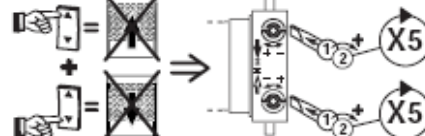
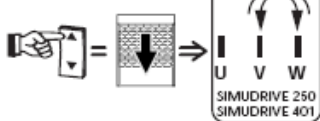
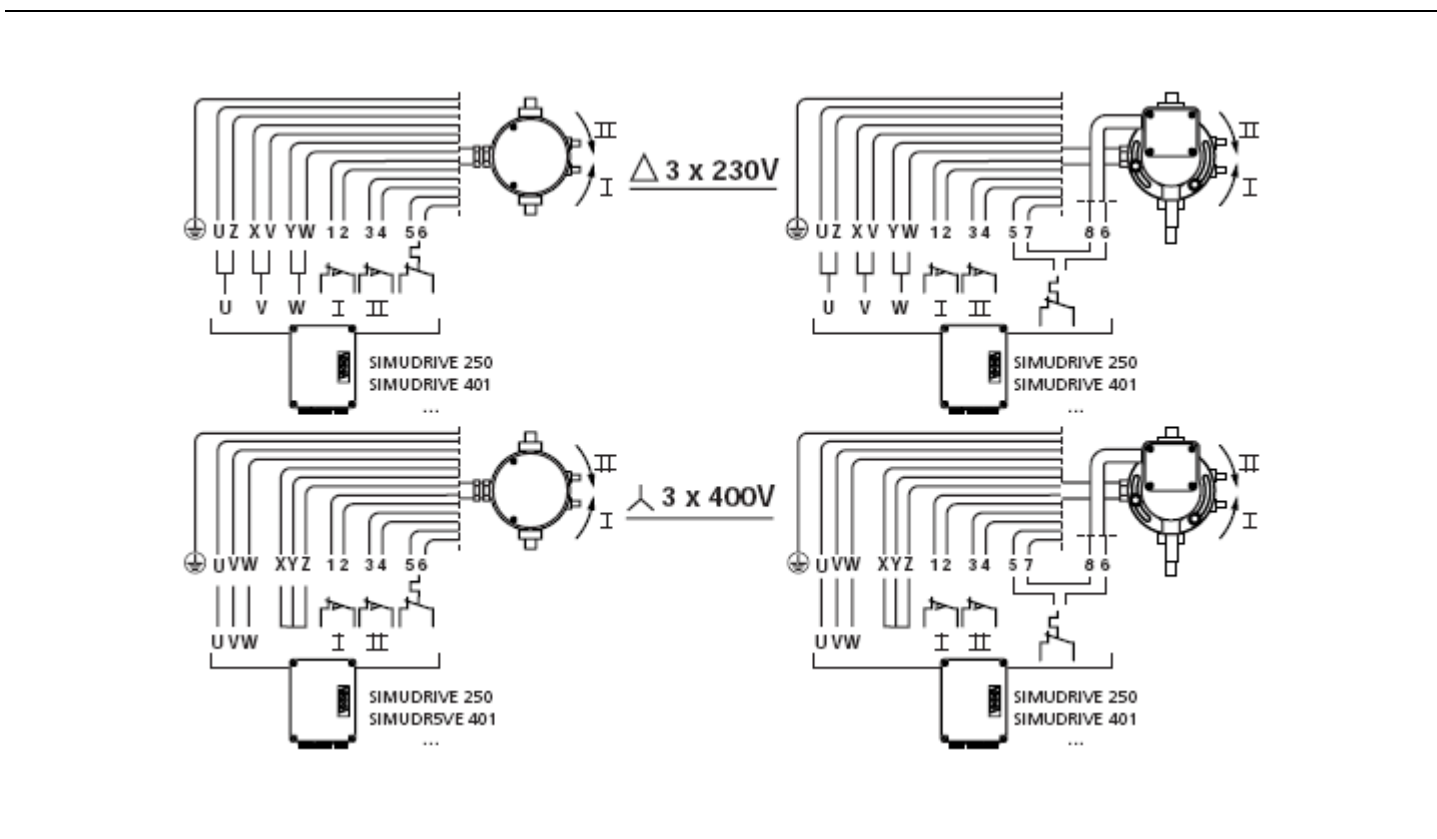

5. Настройка выключателей конечных положений

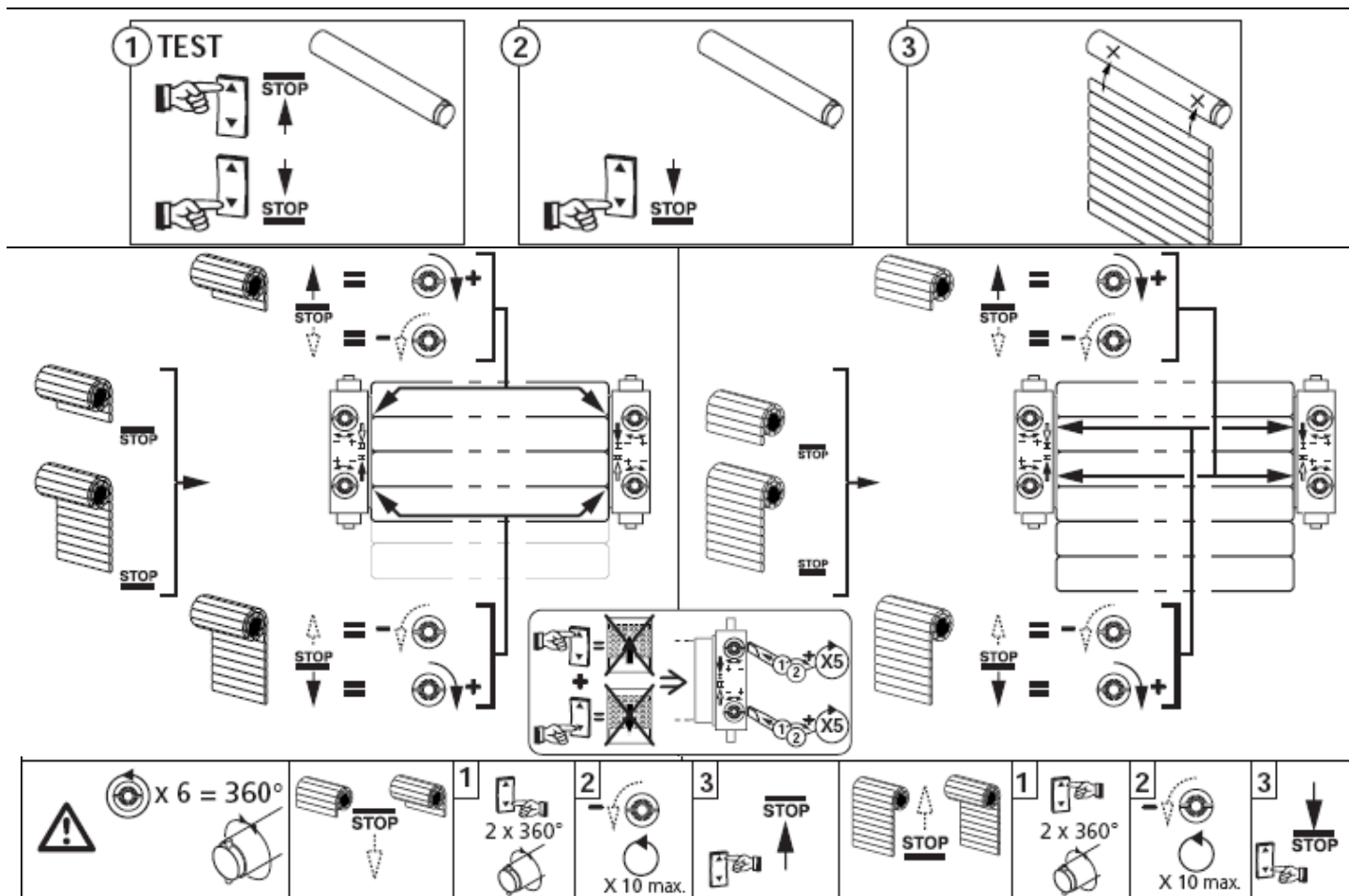

Внимание! Если при эксплуатации привод превысил предустановленные отметки конечных положений и сработал выключатель безопасности, необходимо срочно обратиться в сервисный центр с целью проверки всей конструкции.